

INSTRUKTION FÖR AVANT MINITRAKTOR 420 22-1250-00



Läs igenom bruksanvisningen noggrant och förstå innehållet innan du använder maskinen.

EG FÖRSÄKRAN OM ÖVERENSSTÄMMELSE

1. Tillverkare: **Avant Tecno Oy**
2. Adress: **Ylötie 1
FI-33470 Ylöjärvi
FINLAND**
3. Placering för teknisk konstruktionsfil: **Samma som tillverkare**
4. Vi försäkrar härmed att nedan angiven maskin uppfyller EG-direktiv:
2006/42/EG (maskiner), 2004/108/EEG (EMC) och 2000/14/EG (bulleremission).
5. Kategori: **ENTREPRENADMASKIN/LASTARE/KOMPAKTLASTARE**
6. Modell: **AVANT** _____
7. Serienummer: _____
8. Tillverkningsår: _____
9. Direktiv/Rutin för bedömning av överensstämmelse/Anmält organ:

2006/42/EG	Självcertifiering	-----
2004/108/EEG	Självcertifiering	-----
2000/14/EC	Typprov 2000/14/EC Annex VI	MTT Agrifood Research Finland Measurement & Standardization Vakolantie 55, 03400 Vihti, FINLAND NB 0504

10. Namn: **Risto Käkelä**
11. Befattning/titel: **Verkställande direktör**
12. (Namnteckning):  _____
13. Ort: **Ylöjärvi, Finland**
14. Datum: _____

HUR MAN ARBETAR SÄKERT















Ett felaktigt eller ovarsamt användande av maskinen kan orsaka allvarliga olyckor. Innan du börjar använda maskinen, bekanta dig med den och läs noggrant instruktionsboken och säkerhetsföreskrifterna.

Denna symbol indikerar nödvändiga säkerhetsfaktorer.



Lär Dig hur maskinen fungerar med gas, broms, styrning och stabilitet såväl som lastkapacitet innan du börjar använda maskinen. Om du inte har någon förkunskap om maskinen, se till att utföra alla test av maskinen på en öppen plan yta utan några människor runt omkring.

SÄKERHETSINSTRUKTIONER

-  Använd aldrig maskinen utan instruktioner. Läs dekaler och denna manual.
-  Börja arbetet sakta och försiktigt.
-  Bär inte löst sittande kläder, långt fritt hår eller smycken nära maskinen.
-  När du kör sitt i förarsätet, håll fötterna på avsedd plats vid pedalerna och åtminstone en hand på ratten.
-  Använd lastarreglaget och externhydraulikreglaget endast då du sitter i förarsätet.
-  Använd reglagen med försiktighet och utan brådska.
-  Håll händer, fötter och klädesplagg från rörliga delar och/eller cylinder.
-  Transportera inte personer i skopan. Maskinen är inte anpassad för persontransport.
-  Ta aldrig upp passagerare, och se till att övriga personer befinner sig utanför arbetsområdet.
-  Kör eller sväng inte med lastararmen upplyft.
-  Kör sakta på ojämn mark. Se upp för diken, brunnslock och branta backar.
-  Vänd inte i lutning, detta bör göras på plan mark.
-  Se till att ventilationen är tillräcklig när du arbetar inomhus (eller annat begränsat rum).
-  Använd inte maskinen i miljöer med explosivt stoft eller gaser, eller där avgaserna kan komma i kontakt med brandfarligt material. Explosion eller brand kan bli resultatet.
-  Transportera inte last med lastararmen upplyft. Ha alltid skopan eller redskapet så lågt som möjligt. När du lämnar maskinen, sänk ner lasten.

-  När du lyfter eller sänker last, dra aldrig reglaget till ändlägena. Använd reglaget med försiktighet och känsla.
-  Överskrid inte angiven kapacitet - följ lastdiagrammen.
-  Parkera inte maskinen i slutningar. Skulle detta vara nödvändigt, använd parkeringsbromsen och vänd föreslagsvis maskinen med sidan mot lutningen och sänk ner redskapet. Om nödvändigt använd stoppklossar bakom hjulen.
-  Innan du lämnar förarsätet:
 - Sänk lastararmen
 - Sänk redskapet till marken
 - Stanna motorn, ta ur nyckeln
 - Lägg an parkeringsbromsen
-  När du kopplar till redskapet se till att låssprintarna låser säkert.
-  Låt aldrig någon kroppsdel eller person gå under upplyft lastararm.
-  Underhålls- och reparationsarbeten på maskinen får endast ske när maskinen är avstängd.
-  Stanna och låt motorn svalna innan du fyller på med bränsle.
-  Använd aldrig eter eller startgas till dieselmotorer med glödstift. Använd endast starthjälp som är rekommenderad av motortillverkaren. Håll motorplatsen ren från lättantänd material.
-  Bär ögonskydd, hjälm och andra skyddskläder med hänsyn till arbetsplats.
-  Vid hjälpstart med startkablar, gör alltid sista anslutningen jordning till motorkroppen, inte batteriet. När du tar bort kabeln ta alltid bort jordklämman från motorn först.
-  Ladda aldrig ett fruset batteri.
-  Syra-blybatterier producerar explosiva och lättantändiga gaser. Skydda batteriet från lågor, flammor och öppen eld.
-  Batterisyra orsakar svåra brännskador. Skulle du få syra på huden spola med vatten flera minuter och se till att få medicinsk vård om du skulle ha fått syra i ögonen.
-  Använd en skiva för att söka läckor. Läckande vätskor under högt tryck kan gå igenom skinnet och orsaka svåra skador. Läkarvård är då nödvändigt.
-  Modifiera inte eller anslut redskap som inte är utprovade av Avant Tecno Oy.
-  Rök inte när du tankar eller kör.
-  Om maskinen transporteras till exempel på en släpkärra, se till att stabilisera midjan med det medföljande låsjärnet.
-  När du svänger med maskinen tänk då på att förarsätet kommer utanför maskinens radie (risk att köra emot).
-  Läs denna instruktionsbok noggrant om du är osäker på hur du skall använda maskinen.

DEKALER OCH SKYLTLAR

Dessa skyltar och dekaler ska alltid finnas på maskinen. Ersätt omedelbart med nya om de faller bort.

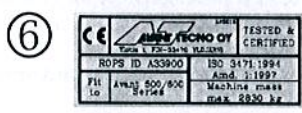
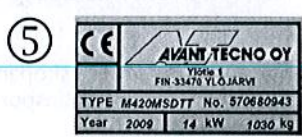
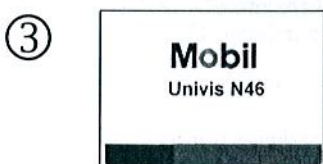
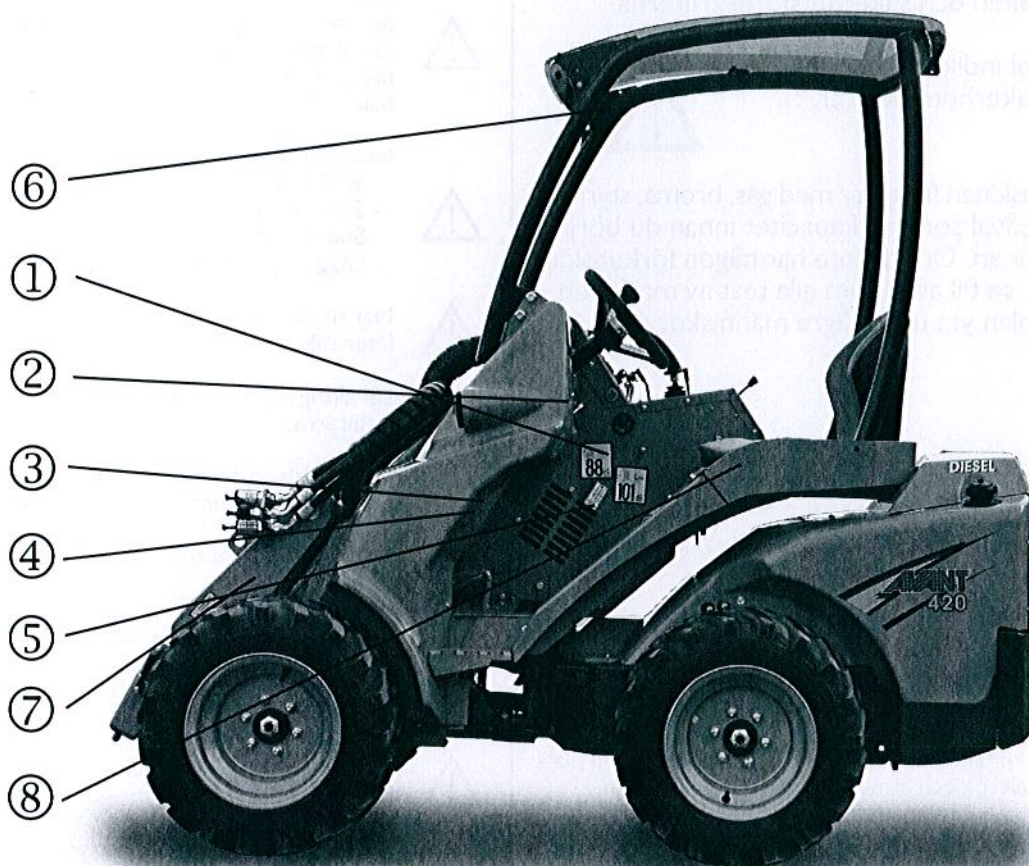

Risk för handsador. Håll händerna i förarens området.



Risk för ben skador. Vrid inte ratten utanför förarsätet.

LASTARENS HUVUDKONSTRUKTION

Följande delar hör till maskinens huvudkonstruktion:

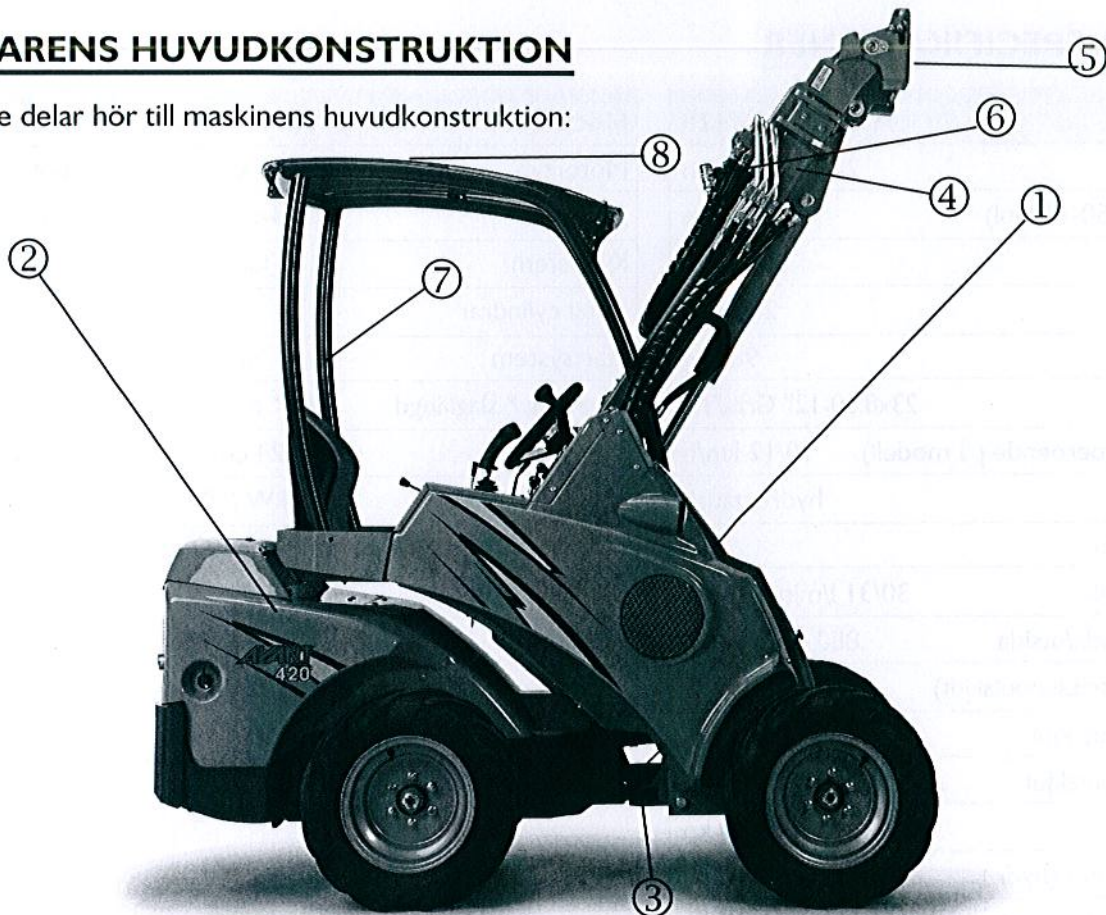

① Framram

Midjans främre ram. I denna ram ligger förarsätet, reglage, hydraulventiler och framhjul med motorer.

② Bakram

Midjans bakre ram. I denna ram finns motorn med hjälpanordningar, hydraulpumpar, bränsletank, batteri och bakhjul med motorer.

③ Midja

Fram- och bakramarna är kopplade till midjan. Lastaren styrs genom att svänga midjan med hydraulik. Genom midjan går hydraulslangar och elkablar.

④ Lastararm

Lastararmen är fäst vid lastarens framram. Armen ska anslutas med olika redskap och armen kan utrustas med teleskop.

⑤ Snabbkopplingsram

Redskap ska kopplas till lastararmen med snabbkopplingsram.

⑥ Externhydraulik

Redskapets hydraulslangar ska anslutas till uttagen för externhydraulik. (Uttagen kan sitta bak på lastaren också, extrautrustning).

⑦ ROPS-säkerhetsbåge

Förarhytt enligt ISO 3471:1994 -standard och vars reducering 1:1997 samt teknisk förändring 1:2000.

⑧ FOPS-säkerhetstak (extrautrustning)

FOPS ska monteras på ROPS-säkerhetsbåge. FOPS är säkerhetstak enligt ISO 3449:1992 (1365J).

TEKNISKA SPECIFIKATIONER

Modell	AVANT 419/420
Längd	2305/2195 mm
Bredd (23x8.50-12 hjul)	1050 mm
Höjd	1980 mm
Markfrigång	200 mm
Vikt	980 kg
Standard hjul	23x8.50-12" Gräs/TR
Körhastighet (beroende på modell)	10/12 km/h
Drivning	hydrostatisk
Oljetank volym	37 l
Externhydraulik	30/31 l/min 185 bar
Svängradie insida/utsida	880 / 1970 mm
Lyfthöjd (med teleskoputskjut)	
• standardutskjut	2250 mm
• teleskoputskjut	2750 mm
Max. dragkraft	700 kp
Max. lyftkapacitet (hydr.)	700 kg
Max. brytkraft / 50 cm	650 kg

Modell	AVANT 419	AVANT 420
Motortyp	Kohler CV20S	Kubota D 722
Funktion	4-takt	4-takt
Kylsystem	luft	vätska
Antal cylindrar	2	3
Startsystem	el	el
Borrning * slaglängd	77 * 67 mm	67 * 68 mm
Slagvolym	624 cm ³	719 cm ³
Max. effektuttag	14,9 kW (20 hp)	14 kW (20 hp)
Bränsle	bensin min. 92 oct.	diesel
Bränsletankvolym	20 l	20 l
Motorolja, typ	API CF-4/SG	API CC
Viskositet	SAE 10W-30	SAE 10W-30
Motoroljevolym	1,9 l	3,8 l
Max. laddningsström	25 A	40 A

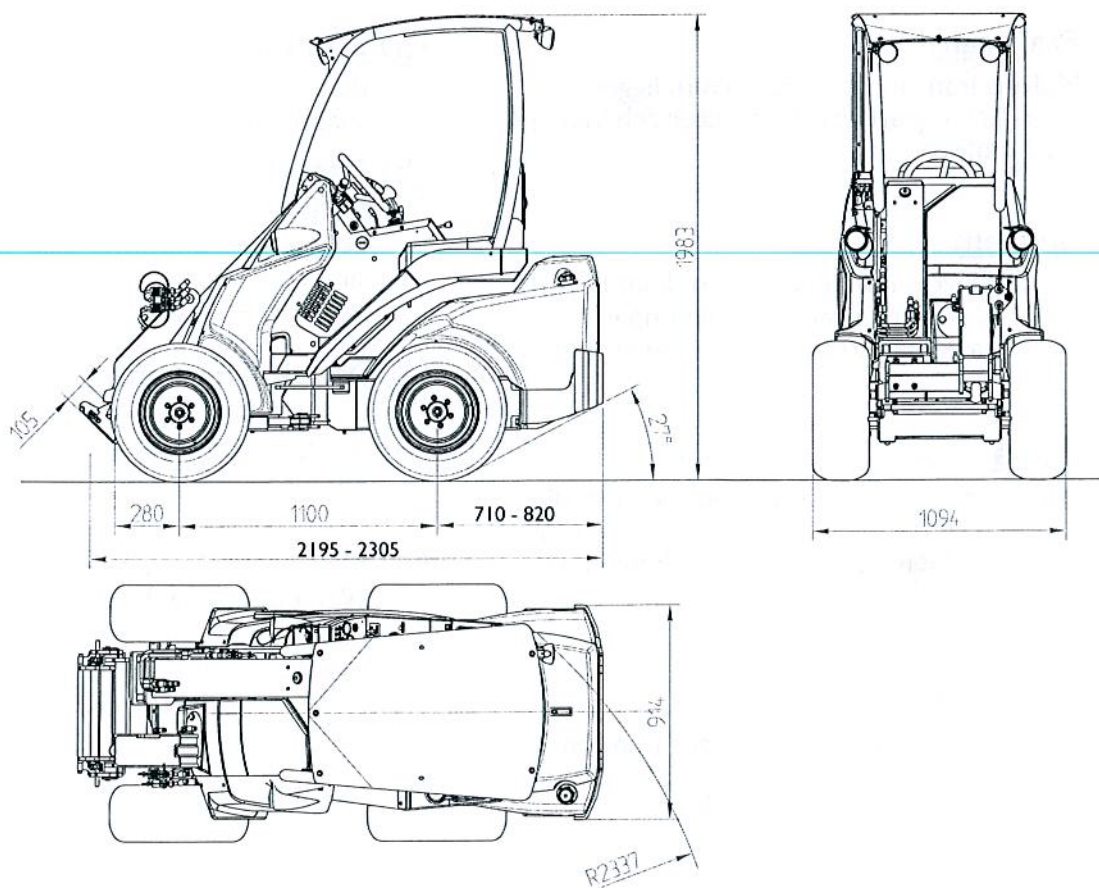

LYFTDIAGRAM

Lyftkapaciteten begränsas av risken för att maskinen skall tippa framlänges, över framaxeln. Följande diagram visar tippplast och maximalt tillåtna last med olika alternativ på en jämn yta och med lastaren i sin yttersta position.

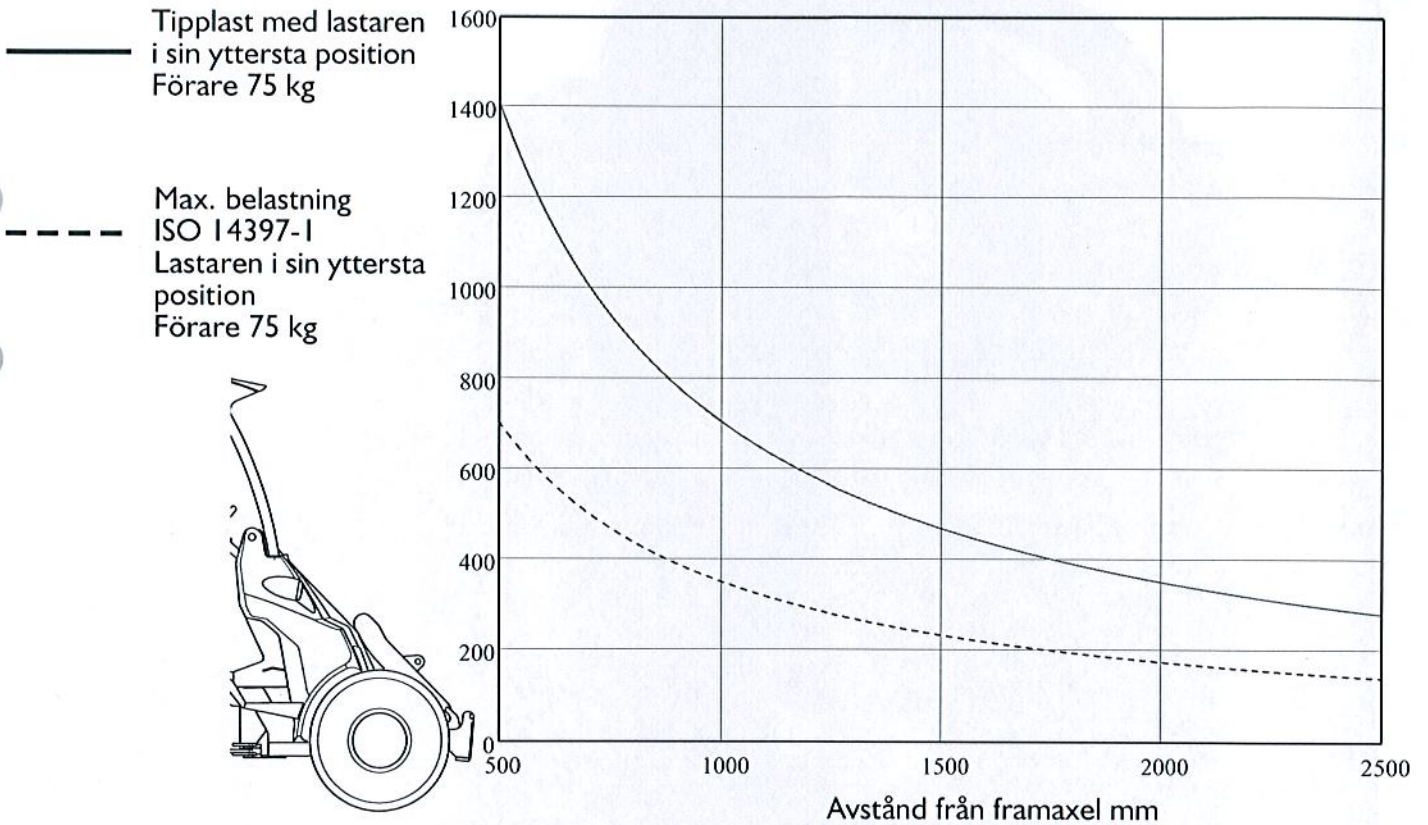

AVANT 400-serie lyftdiagram

Diagrammet kan tolkas enligt följande:

- Diagrammet visar tippplast samt max. belastning vid olika avstånd från maskinens framaxel.
- Till exempel: om lasten är 750 mm framför maskinens framaxel, är max. last cirka 470 kg. Detta med en förare 75 kg tung.
- OBS! I fall föraren lämnar förarsätet, minskar tippplast och max. belastning motsvarande.
- Tippplast och max. belastning är alltid beroende på förarens egen vikt samt möjliga extra bakvikter.
- Observera att dessa vikter endast gäller på en plan yta, skulle marken luta minskar max. lastförmåga.
- Maskinen är utrustad med överlastvarningssystem, som varnar föraren med ljudsignal när maskinen är i fara att tippa över framaxeln.



KÖR ELLER SVÄNG INTE MED UPPLYFT LASTARARM.

ÖVERLASTA ALDRIG MASKINEN UPPÅT - T.EX. FRÅN BILENS FLAK, HYLLAN ELLER MOTSVARANDE - ÖVERTIPPNINGSFARA!

SÄNK ALLTID NER LASTEN NÄR DU LÄMNA R MASKINEN.

VID PÅLASTNING HÅLL MASKINENS MIDJA ALLTID RAK I LINJEN.

INSTRUMENTBRÄDA

Allmän benämning för lastarens reglering. Det finns skillnader i reglering och funktioner beroende på lastarens modell. Varje enskild funktion visas tydligt nedan.

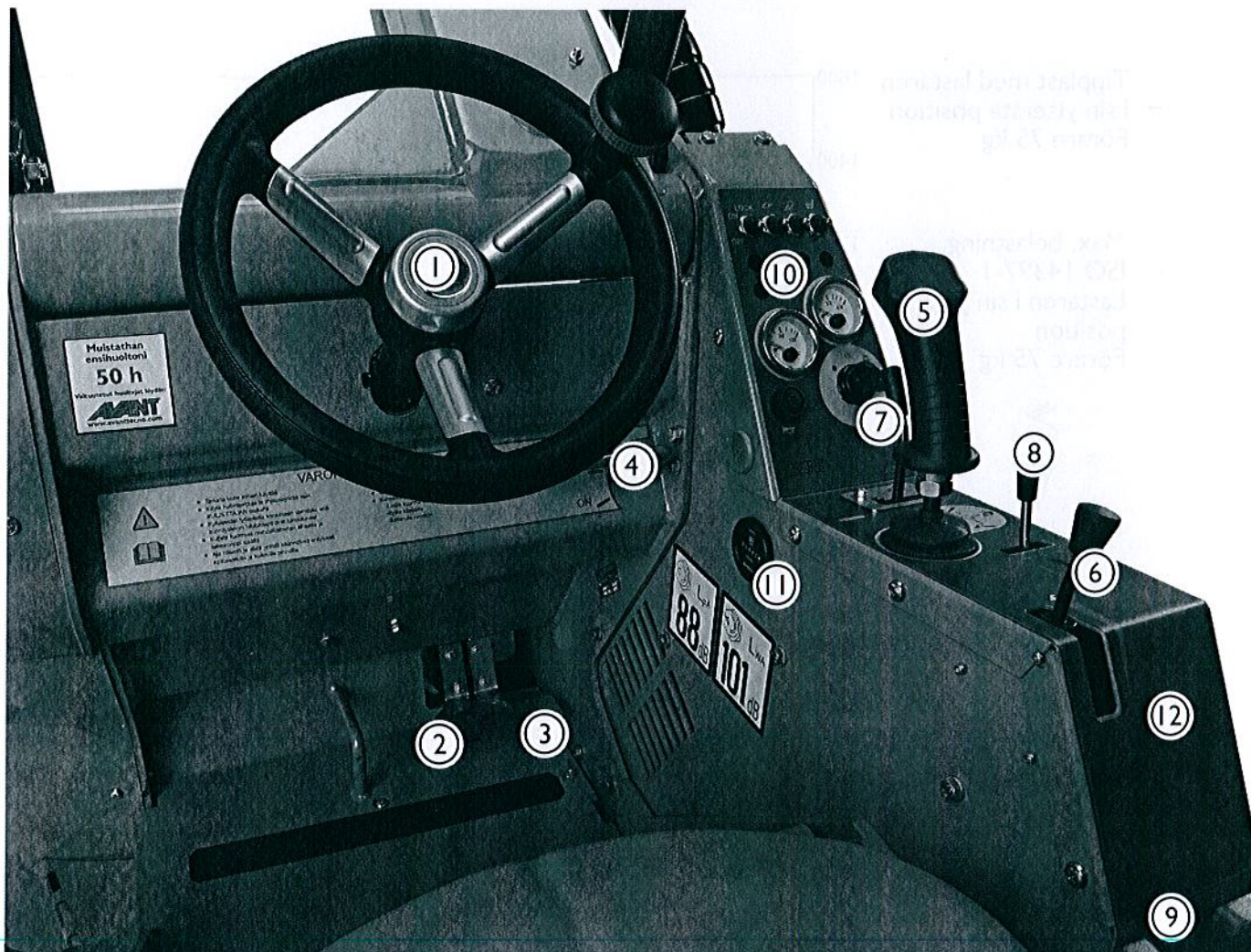

1. Ratt
2. Körpedal vänster; körning bakåt
3. Körpedal höger; körning framåt
4. Handbromsspak
5. Lastarreglage
6. Handgasreglage
7. Reglage till externhydraulik
8. Reglage till teleskoputskjut (extra utr.)
9. 12 V uttag
10. Kontrollpanel
11. Timräknare

12. Knappar på kontrollpanelen



Varnings-
blinkers
(extra utr.)



Arbetsljus
(extra utr.)



Vindrutet-
orkare med
spolning
(Hytt)



Omkopplare för
val av främre och
bakre hydraulik
(extra utr.)



Roterande
varningsljus
(extra utr.)

REGLAGE LASTARM OCH REDSKAP

Vid panelen på högra sidan av föraren, regleras lastarm, externhydraulik, motorns varvtalet mm. Det finns skillnader på reglageplacering och utrustning på olika modeller. Funktioner av olika reglage visas nedan.

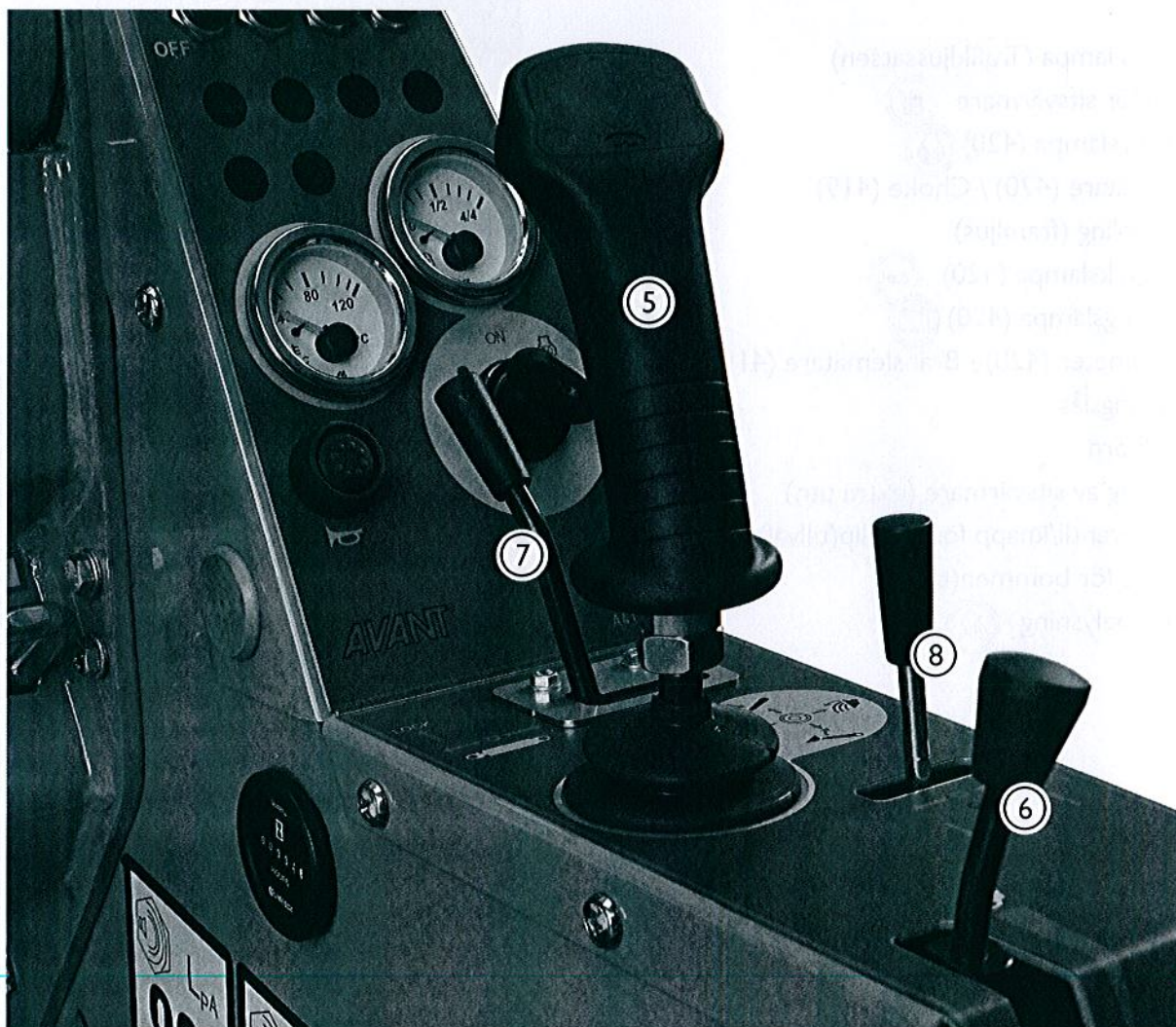
**5. Lastarreglage**

- dra bakåt för att lyfta lastarmen
- tryck framåt för att sänka lastarmen
- tryck vänster för tiltning uppåt (fyllning av skopa)
- tryck höger för tiltning neråt (tömning av skopa)

6. Handgas

- tryck framåt för att öka varvtalet
- dra bakåt för att minska varvtalet

7. Reglage till externhydraulik (redskap)

- tryck höger: testa försiktigt med redskapet i vilken riktning redskapet rör sig
- tryck vänster: reverserande riktning av redskapet
- låsning: konstant oljeflöde

8. Reglage till teleskoputskjut (extra utrustning)

- tryck höger: utskjut
- tryck vänster: inskjut

KONTROLLPANEL

Vid kontrollpanelen på högra sidan av föraren finns; mätare, varningslampor och kopplingar. Det finns skillnader på kopplingplacering och utrustning på olika modeller. Funktionen av kontrollpanel är följande:

2. Trafikljus lampa (Trafikljussatsen)
4. Lampa för sitsvärmare 
5. Glödningslampa (420) 
6. Bräslmätare (420) / Choke (419)
7. Ljuskoppling (framljus)
10. Oljetryckslampa (420) 
11. Laddningslampa (420) 
12. Termometer (420) / Bränslemätare (419)
13. Tändningslås
14. Signalthorn
15. Koppling av sitsvärmare (extra utr.)
16. Antislipventil/knapp för antislip(tillval)
17. Flytläge för bommen(tillval)
19. Arbetsbelysning 



REGLAGE I FOTUTRYMMET

Det finns följande reglage i fotutrymmet:

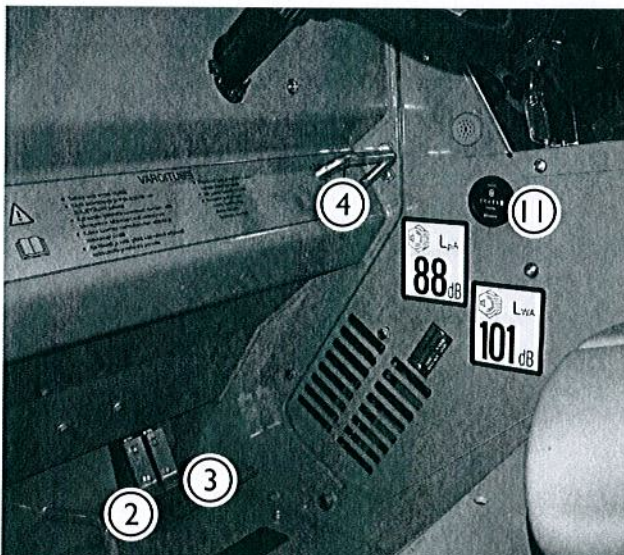

2. Körpedal, vänster; körning bakåt
3. Körpedal, höger; körning framåt
4. Handbromsspak
 - handbroms i; dra upp och vänd nedåt
 - handbroms ur; vänd uppåt och tryck ner
11. Timräknare

TELESKOPUTSKJUT (extra utrustning)

Med teleskoputskjut har lastaren mera lyfthöjd och utsträckning. Teleskopets totallängd är 600 mm och därmed får lastaren 485 mm ökning av lyfthöjden. Teleskopreglering sker antingen med regleringsspak på panelen eller med joystick.

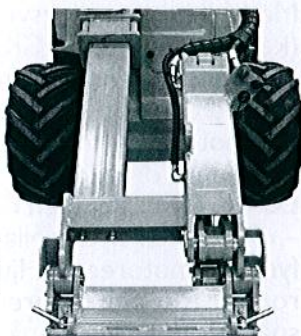

FLYTLÄGE (extra utrustning)

Flytlägesventilen öppnar lastararmens lyftcylinder på så sätt, att lastararmen kan flyta uppåt från cylinderns öppningsposition. På så sätt följer lastararmen eventuella markojämnheter t.ex. när schaktbladet används.

1. Sänk ner lastararmen
2. Sätt på flytläge FLOAT ON (17)



BAKHYDRAULIK (extra utrustning)

Lastaren kan utrustas med extern bakhydraulik:

1. Uttag bakhydraulik

- uttagen för externhydraulik ligger på bakramen utanpå kylaren

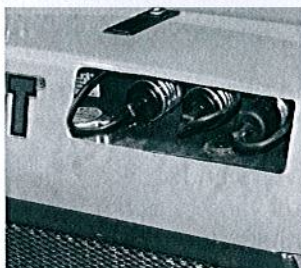

2. Reglage bakhydraulik

- Fram- eller bakhydraulik väljs med brytaren på panelen vid hadgasreglaget
- reglering bakhydraulik med regleringsspak (spak nr. 7) på panelen.



FJÄDRAD SITS (extra utrustning)

Fjädrad sits kan fås som extrautrustning. Sitsen justeras på följande sätt:

1. Sitsens avstånd

- genom att vända spaken under sitsens framkant kan avståndet från ratten justeras

2. Ryggstöds lutning

- genom att skruva på regleringshjul



HUVUDSTRÖMBRYTARE

Lastaren har utrustats med huvudströmbrytare placerad i maskinens bakram på högra sidan.



ATT LÅSA RAMEN

Det är möjligt att låsa maskinens fram- och bakramar under transport med det medföljande låsjärnet. Härmed stabiliseras midjan så att den inte kan svänga under transport.

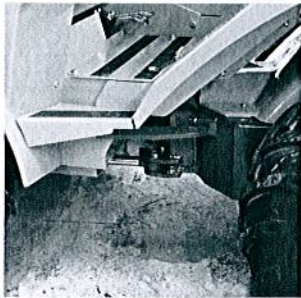

MOTORVÄRMARE, BLOCK (420 extra utrustning)

Det är möjligt att montera blockvärmare på maskinen. Värmarens insats ligger på maskinens bakre högersida. Max 30 min.



DRAGKROK (extra utrustning)

Lastaren kan utrustas med en standard 50 mm dragkula, som monteras på maskinens bakram.

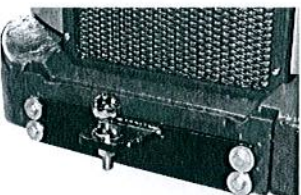

FRIHJULSKOPPLINGSVENTIL (extra utrustning)

Med frihjulskopplingsventil (koppling nr. 16, LOCK) kontrolleras oljeflöde mellan vänstra och högra sidans drivmotorer vilket påverkar maskinens dragkraft:

LOCK OFF: Ventilen öppen – oljan flödar fritt mellan alla fyra drivmotorerna. Hjulen

roterar fritt och lastaren lämnar inte några som helst spår när den vänder på exempelvis gräsmattor.

LOCK ON: Ventilen stängd – oljeflödet från vänstra till högre sidan och tvärtom är stoppat. Maskinens dragförmåga ökar för ojämna och sliriga ytor: hjulen på mark driver ändå andra sidans hjul i luften. Om maskinen inte har frihjulskoppling kan oljan inte flöda mellan vänstra och högra sidan.



ANTI SLIP –VENTIL (extra utrustning)

Ventilen fördelar oljan jämnt till vänstra och högra sidans hjul och ökar maskinens dragförmåga på ojämna och sliriga ytor. Arbetar tillsammans med frihjulskopplingsventilen vars koppling (nr. 16) ska vara på – LOCK ON.

LOCK ON: Anti Slip –ventil tillkopplad. Den högsta kraften erhålls genom högt varvtal men bara lätt tryck på körpedalen. (Se kapitel 16)

LOCK OFF: Frihjulskopplingsventil öppen – ingen påverkan av Anti Slip –ventilen.



DÄCK

Det finns olika storlek av däck till maskinen, antingen gräs- eller traktormönster. Maskinens totalbredd kan minskas beroende av däckstorlek.

23 x 8.50-12 = 1050 mm

23 x 10.50-12 = 1095 mm

5.00-10 = 990 mm

ARBETSLJUS (extra utrustning)

Maskinen kan utrustas med arbetsljus, vilket hjälper till under mörka förhållanden.

TRAFIKLUSSATS (extra utrustning)

Utrustad med trafikbelysning kan maskinen registreras för vägtrafikbruk vid behov.

ATT STARTA MOTORN

Motorn startas så här:

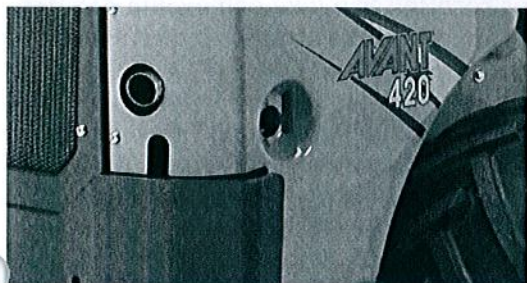

- Vrid huvudströmbrytaren till ON



- Tryck handgasreglaget framåt cirka 1/4 öppet (6)

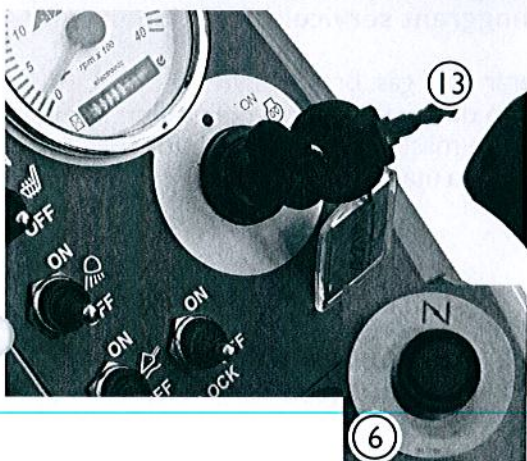

AVANT 420:

- Vrid tändningsnyckeln (13) till höger för att glödande position tills den gula glödstiftet indikator (5) lyser, håll startnyckeln i detta läge tills glödstiftet slocknar
- Vrid tändningsnyckeln längre åt höger tills motorn startar, låt nyckeln återgå till läget ON

AVANT 419:

- Tryck på choke knappen (6) vrid tändningsnyckeln till höger till startpositionen.
- **OBS: Använd inte choken om motorn är varm och / eller den omgivande temperaturen är hög.**
- Tryck på choke knappen hela tiden vid start, och släpp den några sekunder efter att motorn har startat, eller tills motorn går jämnt.



OBS! MOTORN KAN INTE STARTAS, OM EXTERNHYDRAULIKREGLAGE (7) STÅR I ETT ÄNDLÄGE

ATT STANNA MOTORN

- Vrid tändnyckeln (13) till ställning OFF (till vänster)
- Stäng av strömmen genom att vrida om huvudströmbrytaren

ATT KÖRA MASKINEN

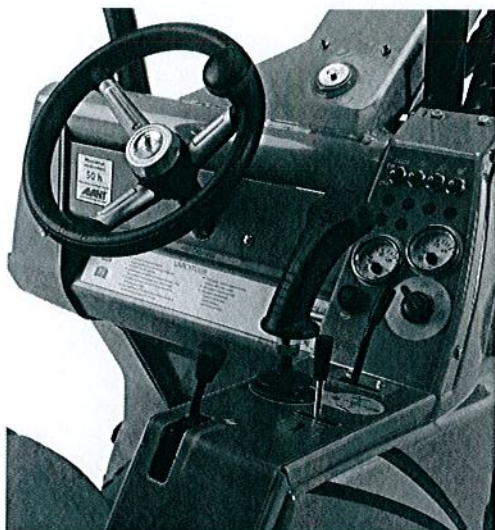

AVANT 400-seriens lastare är utrustad med variabel hydrostatisk drivning. Det betyder att drivpumpens oljeflöde kontrolleras steglöst med drivpedal, då lastarens rörelser är mjuka och exakta och det inte heller har någon risk att överbelasta lastarens hydraulsystem på något sätt.

Körningen kontrolleras med de två körpedalerna (framåt-bakåt), handgasreglage samt ratt. Det är rekommendabelt att starta på ett lägre fartområde. Välj först en lagom fart med handgasreglaget. Om du vill **åka framåt**, tryck försiktigt ner **den högra körpedalen** med höger fot tills maskinen börjar att röra på sig. När maskinen rör sig tryck ner körpedalen för att öka farten. Att stanna sker genom att gradvis släppa upp körpedalen.

Körning baklänges sker genom att använda **den vänstra körpedalen** på samma sätt som vid körning framlänges. Så snart du har lärt dig att köra på en lägre hastighet (starta-stanna), prova då att köra på högre hastigheter.

Körkretsen är en sluten hydraulkrets. Därför bör man fästa uppmärksamhet i synnerhet vid hydrauloljenivån och renhet av hydrauloljan samt oljefilter (sugfiltret vid pumpen och returfiltret på hydrauloljetanken) – **följ noggrant serviceinstruktionerna**.

Lär dig hur maskinen fungerar med gas, broms, styrning och stabilitet såväl som lastkapacitet innan du börjar använda maskinen. Om du inte har någon förkunskap om maskinen, se till att utföra alla test av maskinen på en öppen plan yta utan några människor runt omkring.

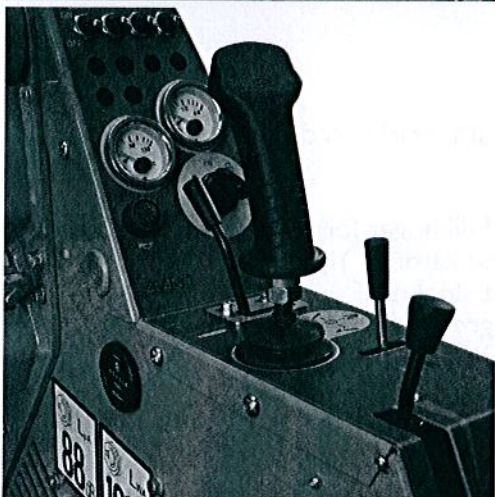

FOTPEDALER

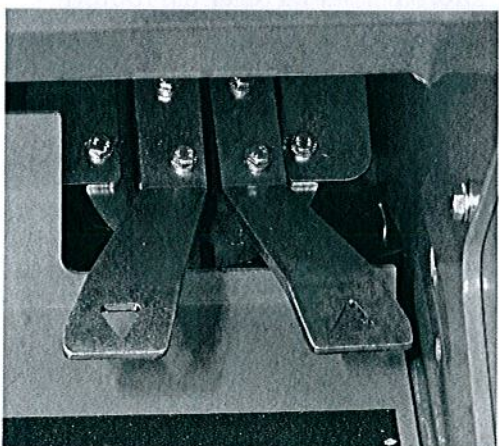

Kom ihåg körpedalerna är inga gaspedaler – de är snarare som växel: **när du vill ha största möjliga dragkraft använd högt varvtal men tryck bara lätt på körpedalen**. När körpedalen trycks helt ner ökar körhastigheten men dragkraften minskar. Tryck inte ner pedalen då motorn är högt belastad, då stannar motorn.

Alltid när du vill ha stor dragkraft:

1. Använd högt motorvarvtal.
2. Välj relativt sakta drivning. Alltså tryck bara lätt på körpedalen (=välj liten växel) då hydraulsystemet och motorn kan ha max. effekt.

ATT STYRA MASKINEN

Styrningen är hydraulisk servoassisterad. Det är lätt att styra ratten med vänstra handen och samtidigt använda högra handen för lastarreglering. Bekanta dig med de speciella egenskaper och utrymmen som behövs för att köra en midjestyrd maskin. (Prova detta på en öppen och plan yta).



KÖR ELLER SVÄNG ALDRIG MED UPPLYFTAD LASTARM VID HÖG HASTIGHET. TIPPRISK!

Vid upplyftad lastarm ostabiliseras maskinen kraftigt.



TRANSPORTERA INTE LAST MED LASTARMEN UPPLYFT. HA ALLTID SKOPAN ELLER REDSKAPET SÅ LÅGT SOM MÖJLIGT. NÄR DU LÄMNAR MASKINEN, SÄNK NER LASTEN.



KOM IHÅG – SÄKERHETEN FÖRST



PROVA ALLA MASKINENS FUNKTIONER PÅ EN ÖPPEN, SÄKER PLATS.



SE TILL ATT DET INTE FINNS NÅGON PERSON INOM MASKINENS ARBETSOMRÅDE.



KOM IHÅG ATT FÖRARSÄTET KOMMER UTANFÖR MASKINENS RADIE DÅ DU SVÄNGER (KOLLISIONSRISK!).

LASTARREGLAGE

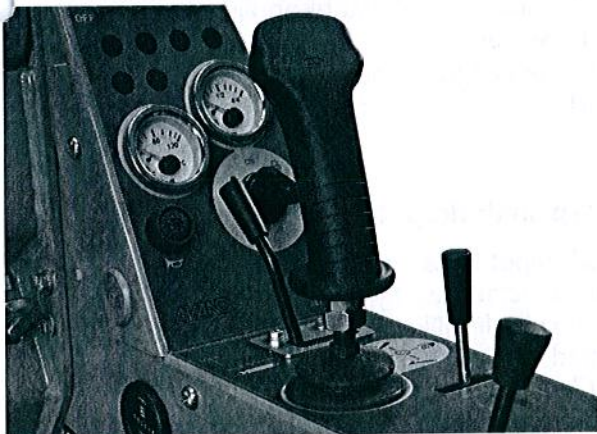

Lastaren regleras med I-spakreglaget genom att föra det framåt- bakåt (lastarm ner-upp) eller vänster-höger (tiltning upp-ner).

ATT ANVÄNDA EXTERNHYDRAULIK

Externhydrauliken (anslutna redskap) regleras med reglaget på panelen vid förarens högra sida. ⑦ Reglagen till externhydrauliken kan låsas. Detta är nödvändigt då du använder ett redskap som behöver oljeflöde konstant, t.ex. sopvals eller grävaggreat.

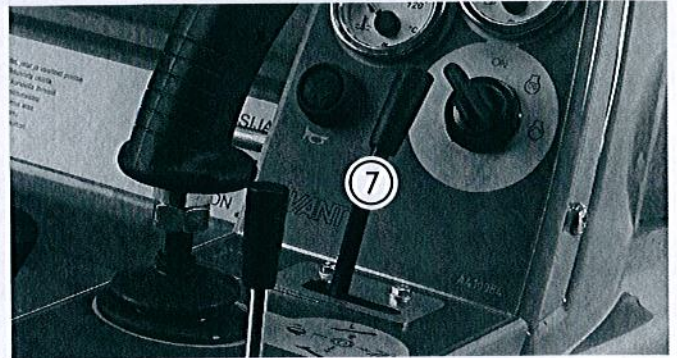

OBS! MOTORN KAN INTE STARTAS, OM EXTERNHYDRAULIKREGLAGET STÅR I ETT ÄNDLÄGE.



RIKTINGEN PÅ REDSKAPET BEROR PÅ KOPPLINGEN AV HYDRAULSLANGARNA. SÄKERSTÄLL ATT INGEN PERSON FINNS I RISKOMRÅDET DÅ DU PROVAR ROTATIONSRIKTINGEN. SKIFTA SLANGAR OM NÖDVÄNDIGT.

HANDGAS

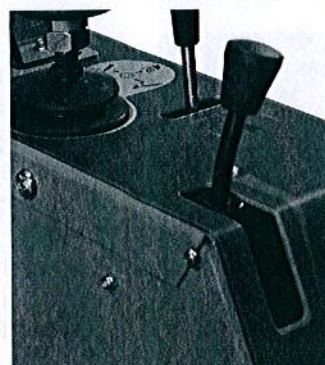

När du kör kan hastigheten justeras med handgasreglaget. Sväng inte med för hög hastighet (vältningsrisk).

TILLKOPPLING AV REDSKAP

Maskinen är utrustad med ett snabbkopplings-system till redskapen. Detta underlättar till- och frånkoppling av redskapen. Systemet arbetar på följande sätt:



1. steg

- Lyft upp de två pinnarna på vardera sida om snabbkopplingsramen, lås dessa i det övre läget genom att vrida pinnen in i urtaget
- Se till att sprintarna låser i det övre läget, annars kan redskapet inte kopplas ordentligt.

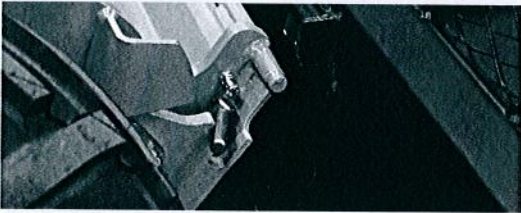

2. steg

- Vrid snabbkopplingsramen, med hjälp av hydrauliken, så att dess övre del lutar framåt.
- Kör maskinen mot redskapet så att de runda ändarna på övre delen av snabbkopplingsramen går in i fästet på redskapet.



3. steg

- Lyft upp lastararmen (dra spaken bakåt) så att redskapet lyfts upp
- Lyft ej lastararmen för högt upp
- Dra spaken inåt (till vänster) så att nedre delen av redskapsfästet går mot redskapet



4. steg

- Frigör låspinnarna (dra spaken mera till vänster), de är fjäderbelastade så att de faller ner automatiskt. Se till att låspinnarna säkert går i sitt nedre läge; in i hålen på redskapet.
- **WARNING! Se till att stiften låser ordentligt i hålen i fästet!**



5. steg

Snabbkoppling

- Om redskapet är utrustat med hydraulik, se till att ansluta kopplingen till snabbkopplingen på lastaren.
- Rikta in stiften i kopplingen mot respektive hål i lastarkopplingen. Anslut och lås snabbkopplingen genom att vrida spaken mot lastaren.
- Koppla bort snabbkopplingen genom att trycka på den röda knappen på lastarkopplingen och samtidigt vrida spaken bort från maskinen.

Konventionell typ snabbkopplingar

- Övrig info om redskapet finns i redskapsmanualen.
- Om redskapet är utrustat med hydraulikslangar, anslut dem till uttagen för externhydraulik.
- Lastaren är utrustad med tre snabbkopplingar: dubbelverkande tryckkopplingar (2 st.) och en returkoppling.
- Stoppa motorn innan du tillkopplar redskap. Tryck externhydraulikreglaget några gånger i båda riktningar för att lösgöra eventuellt tryck i linjen.
- **OBS! Fäst slangarna så, att de inte kan komma i kläm eller bli för spända vid redskapets vridning.**



SERVICESCHEMA

På följande sidor beskrivs varje servicepunkt.

Lastaren	Varje dag	Varje vecka	Efter 50 h	Varje 100 h	Varje 200 h/år	Varje 400 h	Varje 800 h	Varje år
1. Rengör motorn	■							
2. Kontrollera däcktrycket		●						
3. Kontrollera syranivå i batteri		●						
4. Kontroll, hydrauloljenivå		●						
5. Byt hydrauloljefilter			●		●			
6. Byt hydraulolja			●		●			
7. Kontrollera åtdragning av skruvar, muttrar och hydraulkopplingar			●					
8. Kontroll, tryck i hydraulsystem			■					●
9. Justering, tryck i hydraulsystem			■					■
10. Kontrollera bommens glidsplåtar 1 och 2		●						
11. Justera eller byta bommens glidsplåtar 1 och 2			■					
12. Kontrollera bommens glidsplåtar 3,4,5,6,7,8						●		
13. Byta bommens glidsplåtar 3,4,5,6,7,8						■		
14. Kalibrera överlastvarningssystem					●			
15. Smörj smörjningspunkter	■	●						
Motor*)								
16. Kontroll av motoroljenivå/kylarvätska	●							
17. Byt motorolja			●		●			●
18. Rengör luftfilter		●			●			
19. Rengör bränslefilter och slamskål					●			●
20. Kontrollera generatorremmens spänning och kondition (420)					●			●
21. Ändra tändstift (419)					●			
22. Kontrollera vätskeslangar och klämmor (420)					●			
23. Byt motoroljefilter					●			●
24. Byt bränslefilterinsats						●		
25. Rengör bränsletanken								●
26. Rengör kylaren(420)		■						
27. Byt kylarvätska (420)								●
28. Byt luftfilterinsats				■				●
29. Kontrollera och justera ventilspel							●	
30. Kontroll av spridarna (420)							●	

- Service
- Vid behov

FELSÖKNING

Nedan visas de mest allmänna problemen med lösningar. I motorns instruktionsbok kan du hitta fler lösningar till möjliga motorproblem.

Problem	Orsak	Lösning
Anslutet redskap fungerar inte när man trycker på reglaget av externhydraulik. OBS! Detta gäller endast maskiner med konventionell typ av hydraulkopplingar. Om lastaren är utrustad med flera kontakter och den hydrauliska kopplingen inte fungerar, är slangarna till fästet eller maskinens snabbkoppling monterad på fel sätt. Kontrollera och korrigera, kontakta Avant support vid behov.	Redskapets hydraulslangar är inte tillkopplade eller de har kopplats i fel snabbkoppling.	Kontrollera att slangarna är kopplade i snabbkopplingar, byt slangarna i kopplingarna om nödvändigt. Externhydraulik har dubbel-verkande tryckkopplingar (2 st hondelar) och en retur-koppling (hane) Operationsriktning av redskapet beror på hur slangarna har tillkopplats i snabbkopplingarna.
Motorn startar inte.	Bränslet är slut. Reglaget till externhydrauliken står i låsställning (spak nr. 7, sidan 11). Säkring nr. 3 är bränd. Batteriet kan vara slut eller skadat.	Fyll på bränsle. Starta motorn. (Dieselmotor avluftar sig automatiskt genom tillräcklig startning). Tryck reglaget till vänster i neutral ställning. Byt en ny säkring. Starta med ett externt batteri eller byta/ladda batteriet.
	Kommer det ut avgas från röret eller ej?	I fall ej bränsleinmatning är förhindrad. Kolla att det finns bränsle i tanken, bränsleslangar samt filtret är öppna och ofrusna.
Redskapets slangar går inte i snabbkopplingarna (gäller endast maskiner med konventionell typ av hydraulkopplingar).	Det finns mottryck i externhydraulslangen.	Tryck reglaget till externhydraulik vänster-höger några gånger för att lösa trycket.
Lastaren rör sig efter det att man har dragit åt handbromsen.	Pinnarna i parkeringsbromsmekanismen har inte låst sig i hjulen.	Kör sakta fram- eller bakåt för att låsa bromsen. Gör detta i omvänd ordning för att lösgöra bromsen.